

TAV. I

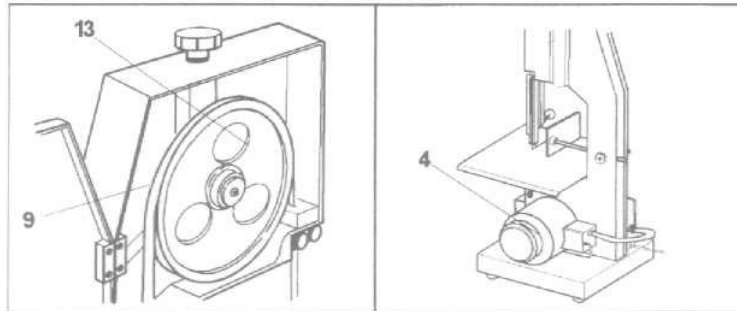
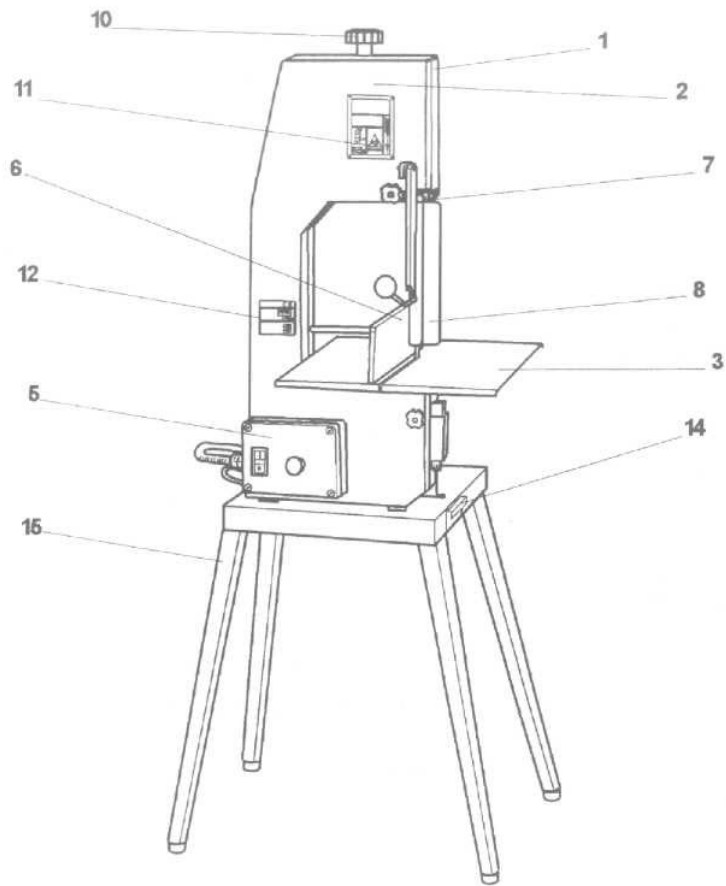

Główne części maszyny

- 1) Obudowa maszyny
- 2) drzwiczki
- 3) powierzchnia pracy
- 4) silnik
- 5) pulpit sterowniczy
- 6) przyrząd do porcjowania
- 7) prowadnica noża
- 8) docisk
- 9) nóż
- 10) gałka regulująca naciąg noża
- 11) tabliczka ostrzegająca
- 12) tabliczka znamionowa
- 13) koło pasowe
- 14) szufladka na odpadki
- 15) podstawa (opcjonalna)